

LTFシリーズ 施工手順書

◆安全に関する重要な内容です。

施工のまえに本施工手順書を必ずお読みください。
 施工後は本施工手順書を必ず使用者が保管してください。
 ※警告：取扱いを誤った場合、使用者が死亡または重傷を負う恐れがある。
 注意：取扱いを誤った場合、使用者が軽傷または物的損害を負う恐れがある。



警告

 禁止	◆製品の分解・改造はしないでください。 ⇒火災・感電・故障の原因となります。
	◆重いものを落としたり、ぶつけたり等強い衝撃を与えないでください。 ⇒製品が破損し、地絡・感電の原因となります。
 必ず守る	◆結線は所定の方法で、確実にこなしてください。 ⇒焼損・火災・機能不備の原因となります。
	◆電気工事は「電気設備技術基準」、「内線規程」に従い電気工事士資格者が行なってください。 ⇒火災・感電・故障の原因となります。
	◆必要に応じ「電気設備技術基準」の接地工事を実施してください。



注意

 禁止	◆水や洗剤・ワックス等を使用しないでください。 ⇒火災・感電及び表面の変色の原因となります。
	◆養生テープ等のテープ類を長時間貼り付けたままにしないでください。 ⇒メッキや塗装が剥がれる原因となります。
 必ず守る	◆通行の障害となる様な場所や机の下等、製品が蹴られる様な場所に施工しないでください。 ⇒製品の破損・故障の原因となります。
	◆床暖房が施されている床に施工しないでください。 ⇒結露し漏電・感電の原因となります。
	◆容易に点検できる乾燥した場所に施工してください。 ⇒火災・感電・故障の原因となります。
 必ず守る	◆床に堅固に取り付けてください。 ⇒電線やケーブルが抜けたり、傷つく原因となります。

◆部品構成と名称

添付品



M4バインドネジ 4本

LTF専用プレート
(別売品)

器具ブロック(一例)
(別売品)

ベース板
(添付品)

ボックス

(別売品)
器具ブロック(一例)

ボックスカバー

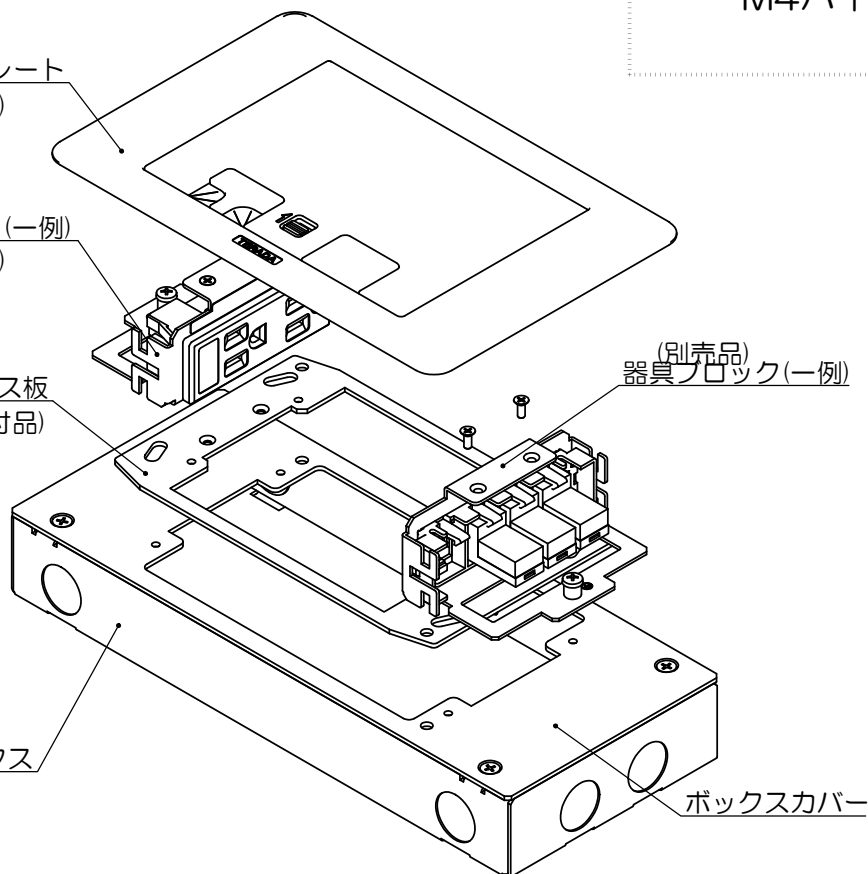

施工方法

1 ボックスの分解

ボックスカバーのサラネジ(M4×4本)を外し、ボックスカバーを外してください。

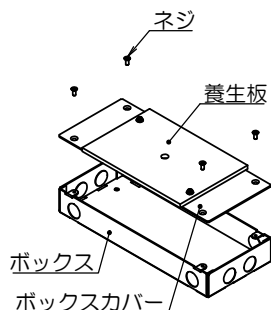

2 電線管の接続

電線管コネクタ・電線管をボックスに接続固定してください。ノックアウトは全てφ22です。
※アンカー用穴を使用し床面へ確実にアンカー止めを行ってください。

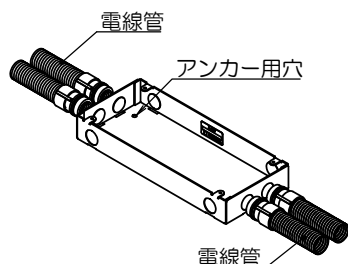

3 ボックスの再組立

外したサラネジ(M4×4本)にてボックスにボックスカバーを確実に固定し、元の状態にしてください。

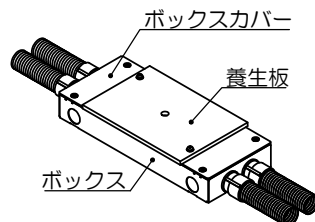

4 ボックスの養生

コンクリート流し込みに備えて、養生テープ等で確実に養生してください。

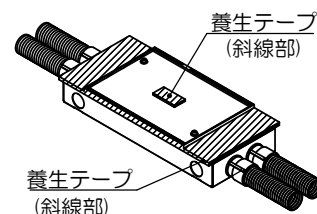

◆注意◆
隙間があった場合、ボックス内にコンクリートが流れ込む恐れがあります。

5 コンクリートの流し込み

コンクリートを流し込みます。打込み深さは、床仕上材を含んで50mm~55mmになるようにしてください。

※ボックスの埋込深さが浅い場合、ボックス上部のコンクリート・モルタルに割れが生じる場合があります。

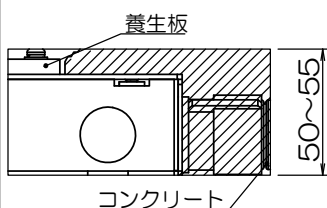

6 養生板取り除き

コンクリート凝固後、ハツリ出し、養生板を取り除きます。

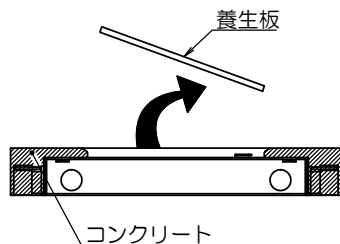

7 仕上材の開口寸法

添付のベース板を添付のバンドネジ(M4×4本)にて固定し、床仕上材を貼り、施工該当部を下図の様に開口してください。

開口寸法 $126^{\pm 2} \times 187^{\pm 2}$

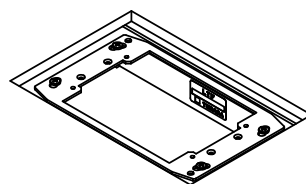

8 器具ブロックの結線

ボックスに引き込まれているケーブルを配線器具に接続してください。配線方法については各器具の配線指示に従ってください。
強電系器具ブロックにはアースネジを設けてあります。必要に応じ「電気設備技術基準」の接地工事を実施してください。

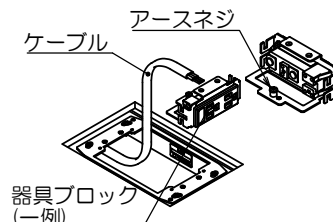

9 器具ブロックの固定

各器具ブロックに添付のサラネジ(M3×2本)にてベース板に確実に固定してください。

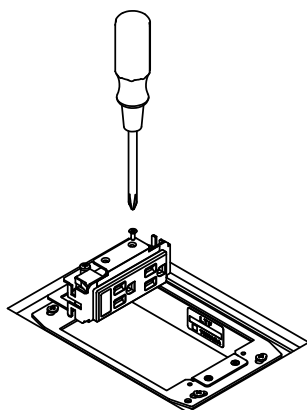

10 プレートの固定

フロアプレートに添付されているサラネジ(M4×4本)にてベース板に確実に固定してください。

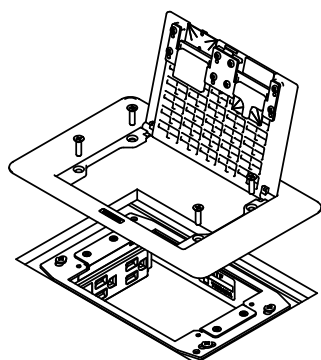

11 別売品オプションの施工方法(1)

ボックス底部にサポートガイド2ヶを、添付のトラスネジ4本にて取り付けてください。

※取付方向にご注意ください。向きを間違えると、サポートが長手方向のノックアウトに被るため、配線できません。

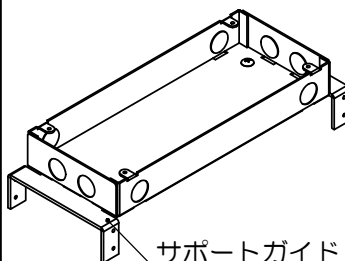

12 別売品オプションの施工方法(2)

側面よりサポート4ヶを添付のトラスネジ8本にて取り付けてください。この際、コンクリート打込み深さを考慮し、4段階の取付位置の中から選んでください。

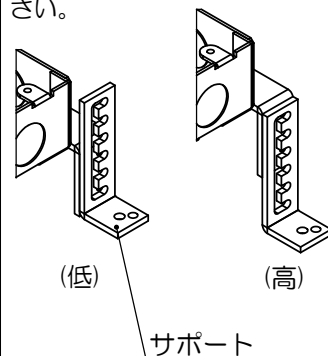

■ お問い合わせ先

株式会社TERADA

東日本：042-795-7648 / 西日本：06-6350-1361