

4F2371C

製図

来歴

担当

承認

△x

A

B

C

D

E

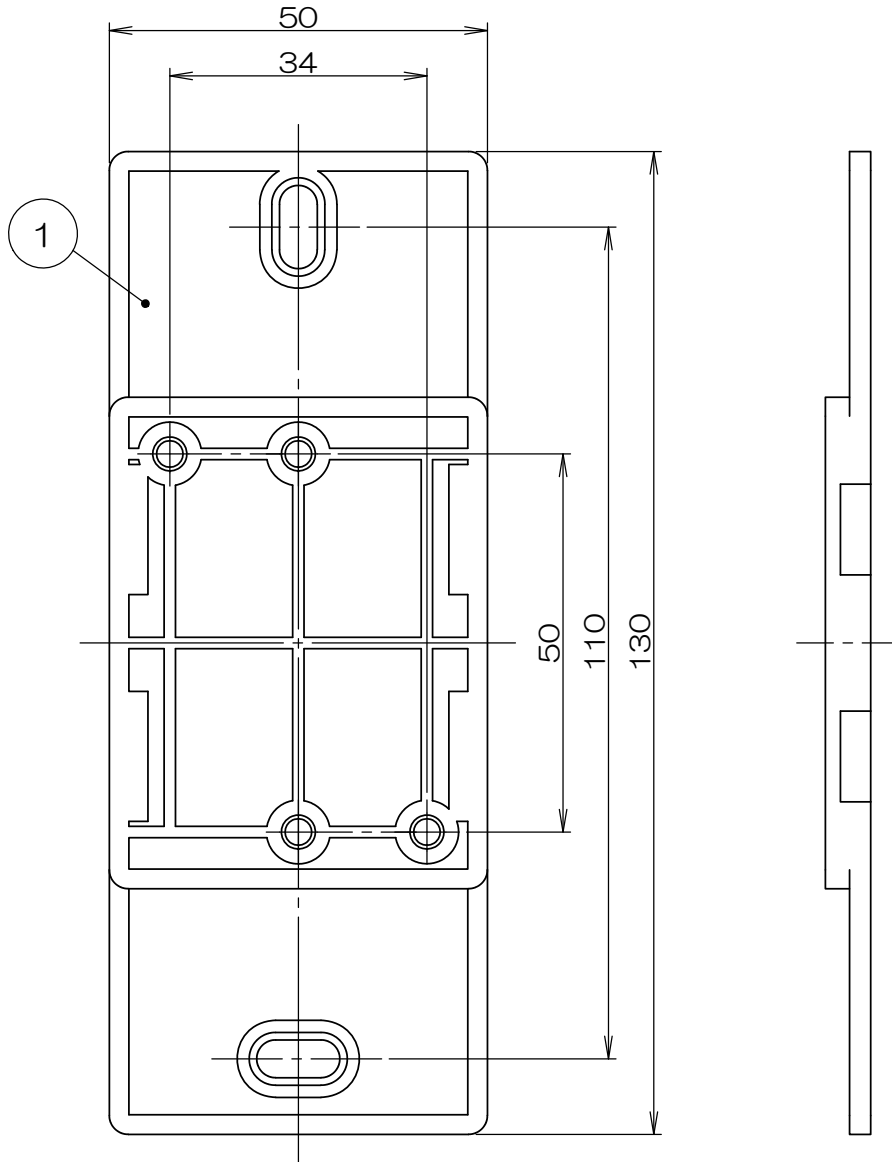

- 注1. 床面への固定の際に鋌打機の使用は破損の恐れがありますのでお控えください。
 2. ハーネスジョイントボックスを本製品に固定する際は添付品のM4サラタツピンネジをご使用ください。
 適正締付けトルク：0.3~0.45Nm

2		4TFPS20-S7	サラタツピンネジ			M4×20 添付品	
1	1	B15099	AHJ80150	ABS		白色	
数量	項目	図番	品名	材料	処理	寸法&記事	
承認	名称				備付	三角法	
'15.93	鈴木	AHJ80150				尺度	
検図	高島						
'15.92	高島						
製図	関連事項			図番			
'15.92	島村	*			4F2371C		
設計	TERADA ELECTRIC WORKS CO., LTD.						
'15.92	島村						