

4F2222C

製 図

来 歴

担 当

承 認

△x

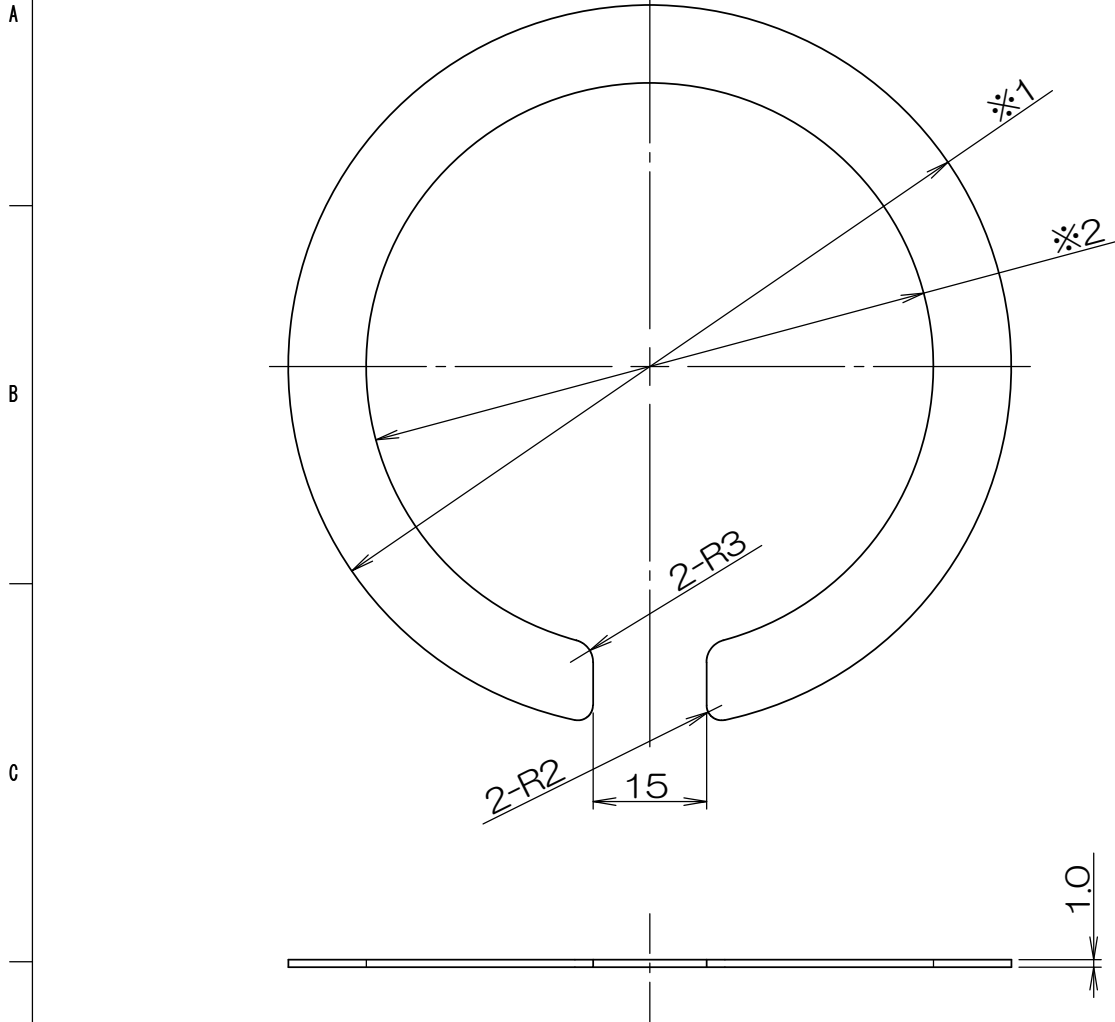

群番	※1寸法	※2寸法	品 番
00	φ95.6	φ75	TWD03667 (5枚1セット)
01	φ120.6	φ98	TWD03890 (5枚1セット)

項目 群番	図 番	品 名	合成樹脂		t=1.0																														
			材 料	処 理	寸 法 & 記 事	備 付																													
<table border="1"> <thead> <tr> <th rowspan="2">基準寸法区分 樹脂</th> <th colspan="2">寸法許容差</th> </tr> <tr> <th>(3級)</th> <th>4級</th> </tr> </thead> <tbody> <tr> <td>6以下</td> <td>±0.12</td> <td>±0.15</td> </tr> <tr> <td>6をこえ 18以下</td> <td>±0.15</td> <td>±0.2</td> </tr> <tr> <td>18をこえ 30以下</td> <td>±0.2</td> <td>±0.25</td> </tr> <tr> <td>30をこえ 50以下</td> <td>±0.3</td> <td>±0.35</td> </tr> <tr> <td>50をこえ 80以下</td> <td>±0.4</td> <td>±0.5</td> </tr> <tr> <td>80をこえ 120以下</td> <td>±0.45</td> <td>±0.6</td> </tr> <tr> <td>120をこえ 180以下</td> <td>±0.65</td> <td>±0.8</td> </tr> <tr> <td>180をこえ 250以下</td> <td>±0.8</td> <td>±0.95</td> </tr> </tbody> </table>	基準寸法区分 樹脂	寸法許容差		(3級)	4級	6以下	±0.12	±0.15	6をこえ 18以下	±0.15	±0.2	18をこえ 30以下	±0.2	±0.25	30をこえ 50以下	±0.3	±0.35	50をこえ 80以下	±0.4	±0.5	80をこえ 120以下	±0.45	±0.6	120をこえ 180以下	±0.65	±0.8	180をこえ 250以下	±0.8	±0.95	承認 2013.4.4 鈴木	名 称 スパーサー用CリングTW03「」	材 料	処 理	寸 法 & 記 事	備 付
		基準寸法区分 樹脂	寸法許容差																																
	(3級)		4級																																
	6以下	±0.12	±0.15																																
	6をこえ 18以下	±0.15	±0.2																																
	18をこえ 30以下	±0.2	±0.25																																
	30をこえ 50以下	±0.3	±0.35																																
50をこえ 80以下	±0.4	±0.5																																	
80をこえ 120以下	±0.45	±0.6																																	
120をこえ 180以下	±0.65	±0.8																																	
180をこえ 250以下	±0.8	±0.95																																	
検 図 2013.4.4 高 島	関連事項 *	図 番 4F2222C	三角法 尺度 1:1																																
製 図 2013.3.26 アライ			TERADA ELECTRIC WORKS CO., LTD.																																
設 計 2013.3.26 アライ																																			