

3F4814C 図

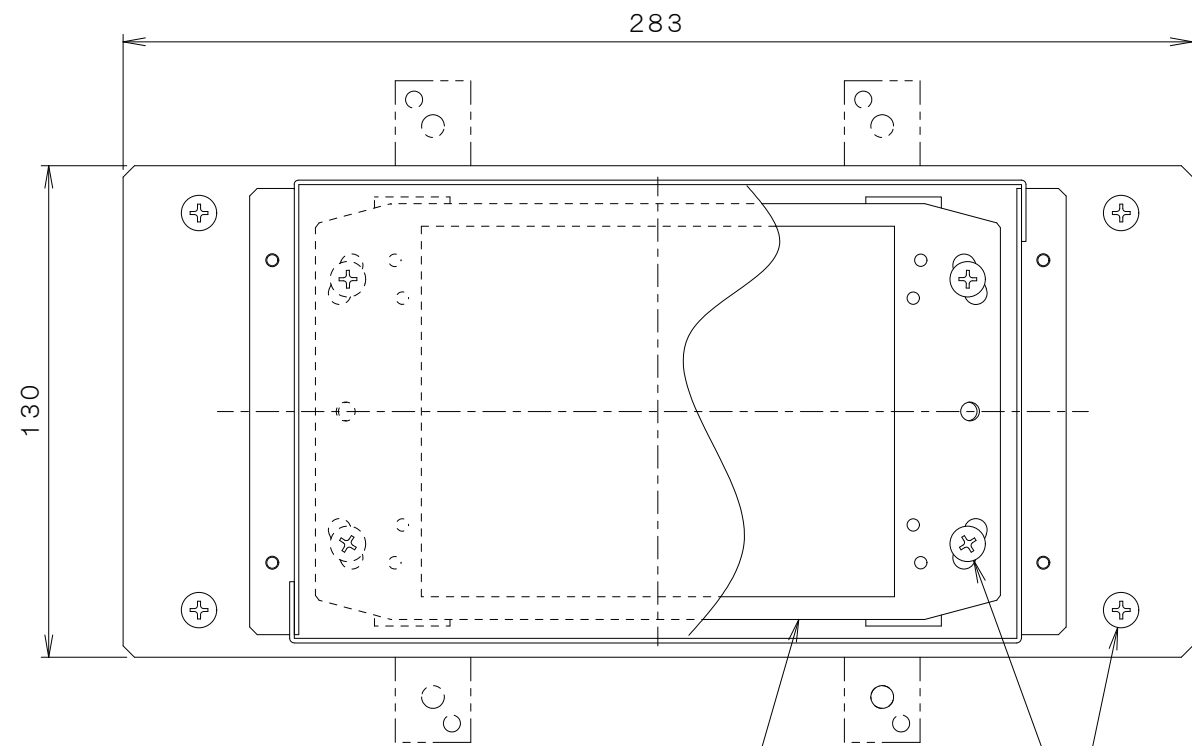

△5×	寸法削除と項目3変更	15. 8. 27高島	15. 8. 27鈴木	来歴	担当	承認
△6×	底面穴ピッチ変更	16. 9. 8高島	16. 9. 8鈴木	△1× 1	寸法追加	09. 5. 15菊地
△7×	寸法追加/H20-479	20. 11. 16高島	20. 11. 16鈴木	△2× 1	不要な線を削除	09. 11. 6鈴木
				△3×	寸法変更/H15-119	15. 5. 20高島
				△4×	ネジ変更/H15-200	15. 7. 27高島
						15. 7. 28鈴木

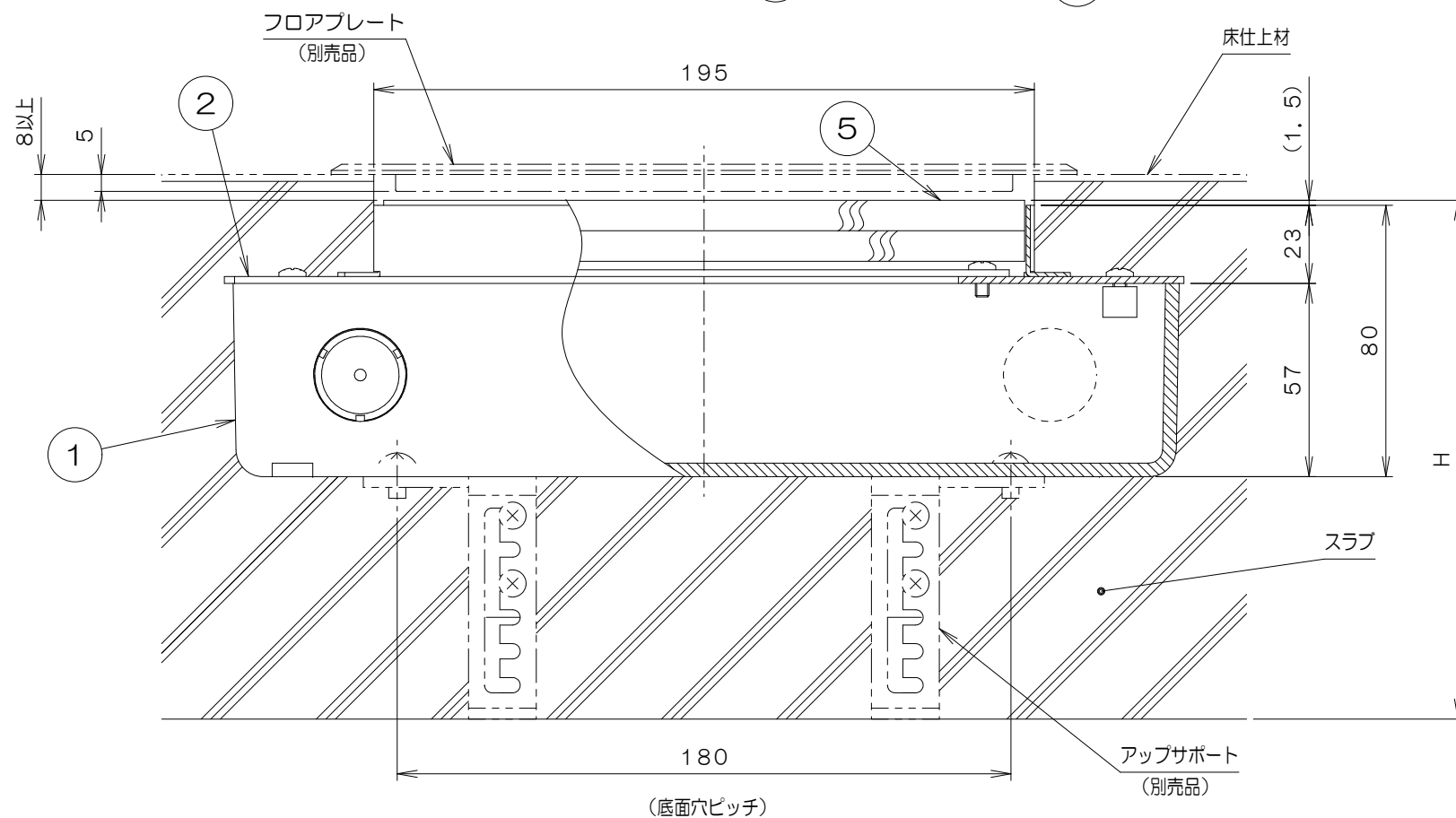
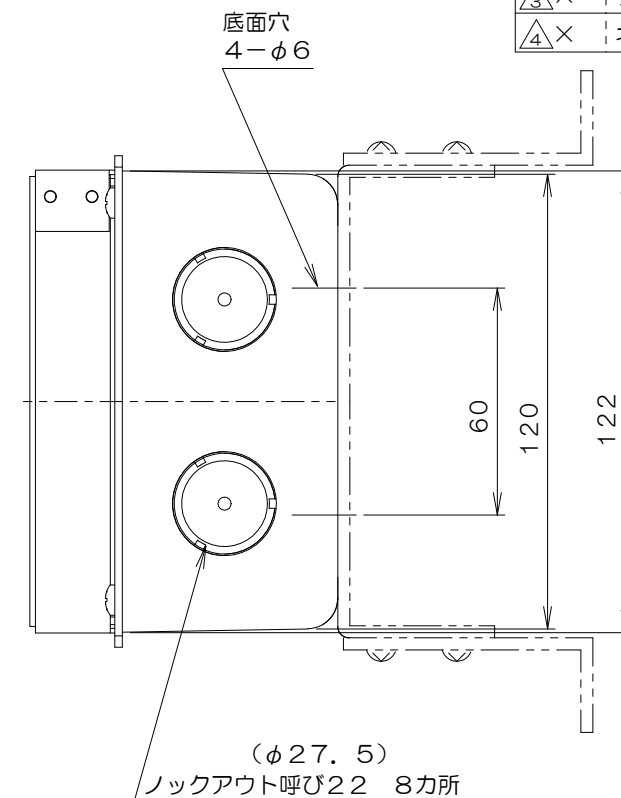

注. 図面中アップサポートは別売品です。

- (1) アップサポートA (品番TSM00211) 使用の場合.....
図面中H寸法が 120, 130, 140, 150となります。
- (2) アップサポートB (品番TSM00212) 使用の場合.....
図面中H寸法が 160, 170, 180, 190となります。

2	5		TMKヨウジョウイタ	木材		
1	4	3F2563-01	TMKベース板	鋼板	塗装	
8	3		ネジ			M4×10
1	2	3F3582	TMKボックスカバーASS	鋼板	塗装	
1	1	1F0006	TMK樹脂ボックス	PPE		
数量	項目 群番	図 番	品 名	材 料	処 理	寸 法 & 記 事
承認 '05. 5. 26	村田	名称 (スマートコンセント) TMK用ボックス			備付	三角法
検 '05. 5. 26	菊地	TMK00000				尺度 1 / 2
製 '05. 5. 26	三浦	関連事項			図 番	3F4814C
設 '05. 5. 26	菊地	TERADA ELECTRIC WORKS CO., LTD.				