

1	2	3
異 図	来 歴	担 当 承認
	△×6 寸法訂正	08.4.15 イダ 08.4.25 まぐろ

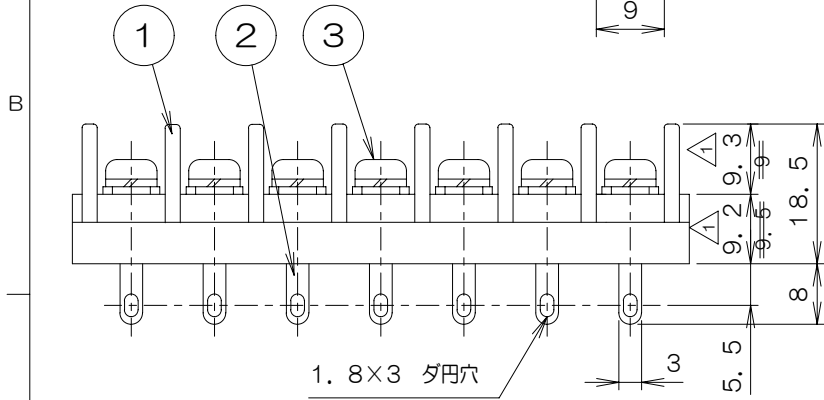
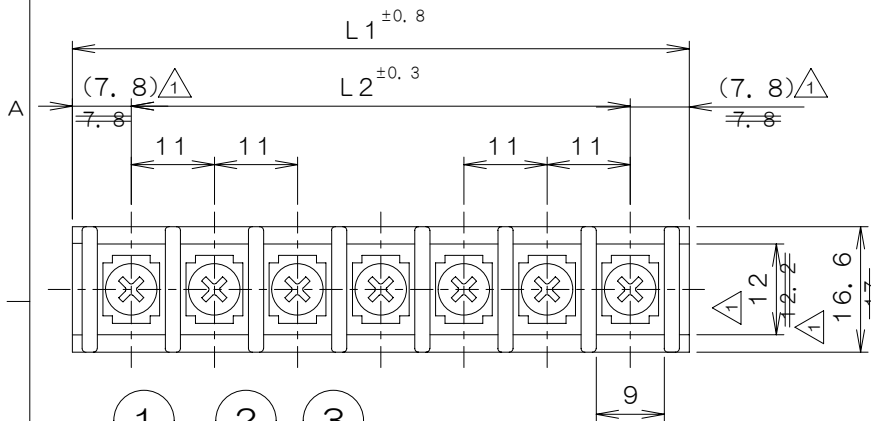

※品名末尾の「」はねじ記号を表す。
例：NA-917A-「」P-FB41N

ねじ記号	形 状	ねじの種類
(なし)		3NPS8+SW-B3 M3×8L セムスナバ 材質：黄銅・ニッケルメッキ
FB41N		4T1727 M3×8Lフリータンシプラマイ 材質：鉄・ニッケルメッキ

仕 様

- | | | | |
|---------------|--------------------|------------|------------------------------|
| 1. 定格 | : 250V 15A | 4. 端子部温度上昇 | : 45deg以下 |
| 2. 絶縁抵抗 | : DC1000V, 500MΩ以上 | 5. 結線ねじ | : 表による |
| 3. 耐電圧 (充電部間) | : AC2500V, 1分間異常なし | 6. 適合電線 | : 2mm ² AWG 16-12 |
| | | 7. 使用温度範囲 | : -40℃~+85℃ |

L1-L2寸法表

P	1	2	3	4	5	6	7	8	9	10
L1	—	26.6	37.6	48.6	59.6	70.6	81.6	92.6	103.6	114.6
L2	—	11	22	33	44	55	66	77	88	99
P	11	12	13	14	15	16	17	18	19	20
L1	125.6	136.6	147.6	158.6	169.6	180.6	191.6	202.6	213.6	224.6
L2	110	121	132	143	154	165	176	187	198	209
P	21	22	23	24	25	26	27	28	29	30
L1	235.6	246.6	257.6	268.6	279.6	290.6	301.6	312.6	323.6	334.6
L2	220	231	242	253	264	275	286	297	308	319

n	3		結線ねじ			表による	
n	2		導電板	黄銅	スズメッキ	1.0t	
1	1		本体	PBT樹脂	黒色	UL94V-0	
	項目 群番	図 番	品 名	材 料	処 理	寸 法 & 記 事	
承認	07.9.6	菊地	名 称			備付	三角法
検 図	07.9.4	鈴木	NA-917A-「」P-「」-PBF			R度 1/1	
製 図	07.7.2	三浦	関連事項	図 番	4T1119Z		
設 計			TERADA ELECTRIC WORKS CO., LTD.				

E