

検 図

6	7
来 歴	担 当 承認
△×	

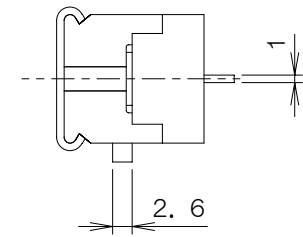
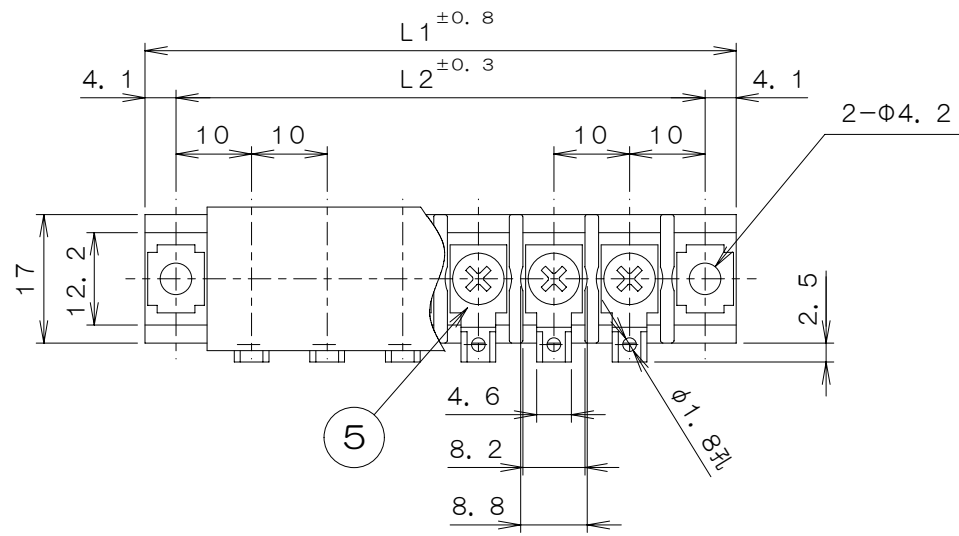

※品名末尾の「」はねじ記号を表す。
例：NA-818BC-「」P-38N

ねじ記号	形 状	ねじの種類
(なし)		4NPS8+SW-B3 M4×8L セムスナベ 材質：黄銅・ニッケルメッキ
38N		3.5NPS8+SW-B3 M3.5×8L SW付きナベ 材質：黄銅・ニッケルメッキ

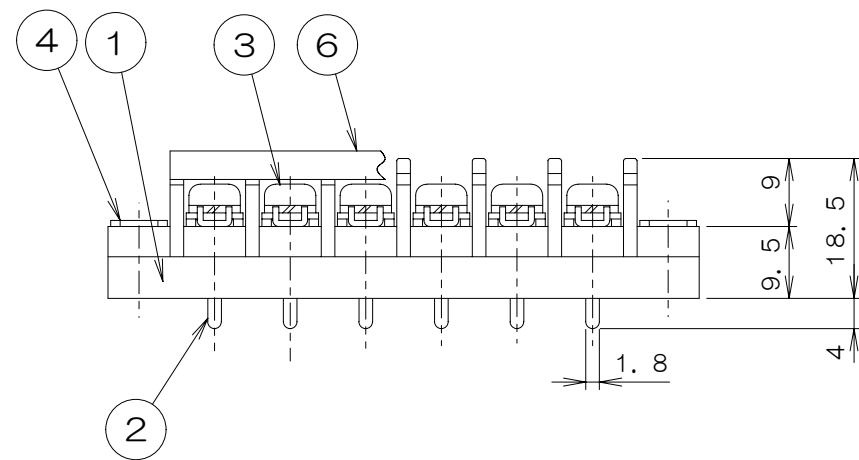

仕 様

- 1. 定格 : 250V 20A
- 2. 絶縁抵抗 : DC1000V, 500MΩ以上
- 3. 耐電圧 (充電部間) : AC2500V, 1分間異常なし
- 4. 端子部温度上昇 : 45deg以下
- 5. 結線ねじ : ネジ表による
- 6. 適合電線 : 3.5mm²
AWG16~12
- 7. 使用温度範囲 : -40℃~+85℃

L1-L2寸法表

P	1	2	3	4	5	6	7	8	9	10
L1	—	38.2	48.2	58.2	68.2	78.2	88.2	98.2	108.2	118.2
L2	—	30	40	50	60	70	80	90	100	110
P	11	12	13	14	15	16	17	18	19	20
L1	128.2	138.2	148.2	158.2	168.2	178.2	188.2	198.2	208.2	218.2
L2	120	130	140	150	160	170	180	190	200	210
P	21	22	23	24						
L1	228.2	238.2	248.2	258.2						
L2	220	230	240	250						

1	6		保護カバー	ポリカーボネート	透明		
n	5		半田結線用金具	黄銅	スズメッキ	0.8t	
2	4		取付金具	黄銅	ニッケルメッキ	0.8t	
n	3		結線ねじ				
n	2		導電板	黄銅	スズメッキ	1.0t	
1	1		本体	PBT樹脂	黒色	UL94V-0	
	項目	図 番	品 名	材 料	処 理	寸 法 & 記 事	
承認	07.10.4	菊地	NA-818BC-「」P-「」-PBF			備付	三角法
検 図	07.10.4	鈴木					尺度 1/1
製 図	07.7.2	三浦	関連事項	図 番			3T1260Z
設 計	TERADA ELECTRIC WORKS CO., LTD.						