

4T1576 異図

来歴 担当 承認

△×

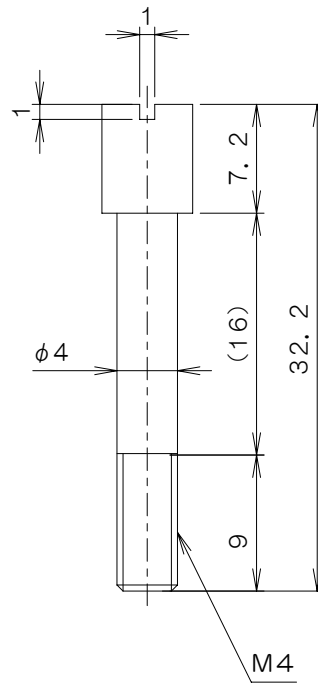
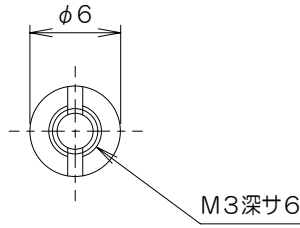

仕様

1. 材質：黄銅， 処理：ニッケルメッキ
2. カバー取付ビス：M3×6L
3. BU-551 端子台用
4. ULS-3302

基準寸法区分 金属	寸法許容差		承認 08.9.30 菊地	図 番	品 名	材 料	処 理	寸 法 & 記 事
	(f 精級)	m 中級						
0.5以上 6以下	±0.05	±0.1	検 図 08.9.30 鈴木	CN-35	関連事項	図 番	4T1576Z	尺 度 2 / 1
6をこえ 30以下	±0.1	±0.2						
30をこえ 120以下	±0.15	±0.3	製 図 08.9.30 遠藤	TERADA ELECTRIC WORKS CO., LTD.				
120をこえ 400以下	±0.2	±0.5						
400をこえ 1000以下	±0.3	±0.8	設 計					
1000をこえ 2000以下	±0.5	±1.2						
2000をこえ 4000以下	—	±2						